



## L5323-BP

### 1/3" Farb-/SW-Fixdomekamera mit Varioobjektiv, WDR



- ◆ 1/3" CCD 610.000 Pixel
- ◆ 650 TV Linien sehr hohe horizontale Auflösung, XDI-II DSP
- ◆ Farb- /Schwarzweiß- Umschaltung mit Schwenkfilter
- ◆ Vario-objektiv: f = 2.8 - 10 mm, auto iris, 1.3 Mega-Objektiv
- ◆ WDR (Wide Dynamic Range) für extreme Gegenlichtsituationen
- ◆ HSBLC (Spitzlichtaustastung)
- ◆ EIS (Elektronischer Bildstabilisator)
- ◆ Intelligente Bewegungserkennungsfunktion
- ◆ 3 Achsen Halterung, Wandmontage möglich
- ◆ AC24V/DC12V Spannungsversorgung

#### Technische Daten

#### L5323-BP

Bildaufnahmeelement:	1/3" CCD, 610K pixel
Farbe/SW:	Ein/Aus/Automatisch mit Schwenkfilter
Abtastsystem:	PAL
Anzahl Bildpunkte:	795 x 596
Effektive Bildpunkte:	752 x 582
Auflösung:	650 (H) Linien
Empfindlichkeit (Farbe):	0.0003 Lux(30IRE) mit sens-up
Empfindlichkeit (SW):	0.00003 lux (30IRE) mit sens-up
S/R-Abstand:	50 dB
Objektivsteuerung:	Autoiris, DC, ELC
Objektivbrennweite:	2,8 ~ 10 mm
Blickwinkel (Tele):	26.2°(H) ~ 19.7°(V)
Blickwinkel (Weit):	81°(H) ~ 65°(V)
Bewegungserkennung:	Intelligente/Lokale/Anti-Manipulation
Anzahl der Privatzenen:	12
Bildintegration:	Aus ~ x512, automatisch
Gegenlicht- kompensation:	WDR / BLC / HSBLC / OFF

Änderungen von Daten, Design oder Irrtum vorbehalten



# LG

Life's Good

## L5323-BP

AGC:	Aus, niedrig, mittel, hoch, Pegel
Bildschirmenü:	Ja
Kameratext:	Aus / Ein
Weißabgleich:	ATW-1/ATW-2/AWC/Manuell
Shutter Verschlusszeit:	1/50 Sek bis 1/120.000 Sek
Videoausgänge:	1 FBAS 1 Vss (BNC) und 1 Testmonitoranschluss
Umgebungstemperatur:	-10°C ~ +50°C
Versorgungsspannung:	12 VDC/24 VAC
Rel. Luftfeuchte:	10 ~ 80%RH
Leistungsaufnahme:	2.8 W
Gewicht:	0.51 kg
Abmessungen (bxhxt):	Ø 148.1 x 96.2 mm

### Abmessungen

### L5323-BP

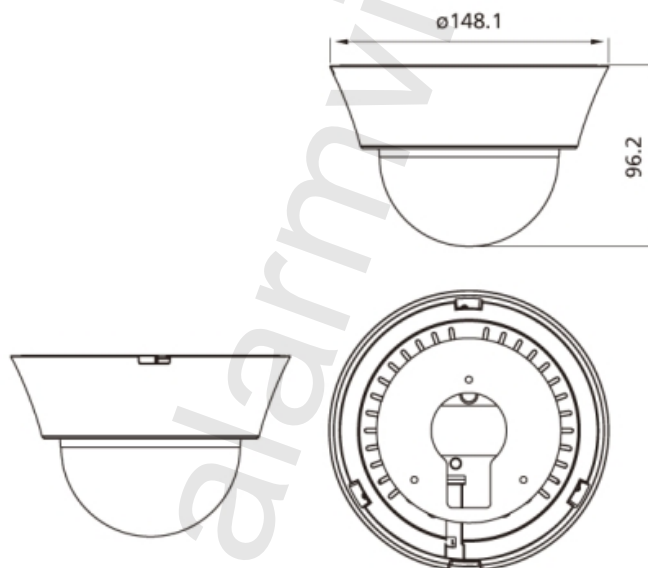

Änderungen von Daten, Design oder Irrtum vorbehalten