

SPD-3750/3750T

1/4 Zoll WDR 37 X Hochleistungs-PTZ-Dom-Kamera

Technische Spezifikationen

	SPD-3750N/SPD-3750TN	SPD-3750P/SPD-3750TP
ELEKTRISCH		
Eingangsspannung	24 V Wechselstrom	
Stromverbrauch	Max. 15 W	
VIDEO		
Bildeinheit	1/4 Zoll Vertikale Interline-CCD mit doppelter Dichte	
Gesamtpixel	811 (H) x 508 (V)	795 (H) x 596 (V)
Effektive Pixel	768 (H) x 494 (V)	752 (H) x 582 (V)
Scanningsystem	2 : 1 Interlace	
Synchronisation	Intern / Wechselstrom-Line Lock	
Frequenz	H : 15,734 KHz / V : 59,94 Hz	H : 15,625 KHz / V : 50 Hz
Horizontale Auflösung	Farbe : 550TV-Zeilen (Min.) / S/W : 680TV-Zeilen (Min.)	
Min. Ausleuchtung	Farbe : 0,7 Lux (50 IRE@F1,6), 0,002 Lux (Sens-up, 256X) S/W : 0,03 Lux (50 IRE@F1,6)	
S / N (Y-Signal)	50 dB	
Video-Ausgang	CVBS : 1,0 Vp-p / 75 Ω	
LINSE		
Zoomquotient	37X (optisch), 12X (digital)	
Brennweite	3,5 - 129,5 mm (F1,6 - 3,9)	
Max. Blendenverhältnis	1 : 1,6(Weitwinkel) - 3,9(Tele)	
Min. Objektentfernung	1,8 m (5,91 Fuß)	
Blickwinkel	H : 55,5°(Weitwinkel) ~ 1,59°(Tele) / V : 42,5°(Weitwinkel) ~ 1,19°(Tele)	
Fokus	Auto / Manuell / 1-Druck	
Zoomgeschwindigkeit	2,5 Sek	
Irissteuerung	Auto / Manuell	
SCHWENKEN / TILT		
Automatische Verfolgung	Eingebaut (Nur SPD-3750T)	
Schwenkbereich	360° Endlos	
Schwenkgeschwindigkeit	Voreinstellung : 500°/Sek / Manuell : 0,024°/Sek ~ 120°/Sek (Proportionaler Zoomquotient)	
Kippbereich	-6° - 186°	
Kippgeschwindigkeit	Voreinstellung : 500°/Sek / Manuell : 0,024°/Sek ~ 120°/Sek (Proportionaler Zoomquotient)	
Voreinstellungspositionen	255	
Voreinstellungsgenauigkeit	±0,1°	
PTZ-Modus	Voreinstellung, Schwingen, Gruppe, Tour, Verfolgen (Verfolgen wird nur bei SPD-3750T angewendet)	
BETRIEB		
Bildschirmanzeige	Eingebaut (Mehrfache Sprachunterstützung)	
Kameratitel	An / Aus	
ID (Kameraadresse)	1 - 255	
Tag & Nacht	Auto (ICR) / Farbe / S/W	
Gegenlichtkompensierung	WDR / BLC / HLC / Aus	
Dynamischer Bereich	52dB	
Bewegungserkennung	An / Aus	
Digitale Bildstabilisierung	An / Aus	
Datenschutzmaskierung	An / Aus (8 programmierbare Zonen)	
3D-Rauschfilter (SSNRil)	Niedrig / Mittel / Hoch / Aus	
Sens-up (Rahmenintegration)	An / Aus (Wählbare Begrenzung ~ 256 X)	
Verstärkungsregelung	Niedrig / Mittel / Hoch / Manuell / Aus	
Weißabgleich	ATW / AWC / Manuell / Innen / Außen	
Geschwindigkeit des elektronischen Verschlusses	Auto (NTSC : 1/60 ~ 1/120.000 Sek, PAL : 1/50 ~ 1/120.000) / Manuell / A.FLK	
Kommunikation	RS-485/422	
Protokoll	STW, Pelco-D, Pelco-P, Panasonic, Honeywell, AD, Vicon, SEC	
Alarm	4 Ein, 2 Aus, 1 Aux	
Automatische digitale Drehung	An / Aus	
UMWELT		
Betriebstemperatur/Luftfeuchtigkeit	-10 °C ~ +50 °C / 20 % ~ 80 % RL	
Lagerungstemperatur / Luftfeuchtigkeit	-20 °C ~ +60 °C / 20 % ~ 95 % RL	
MECHANISCH		
Abmessungen (BxH)	Ø 155 x 243,4 mm (Ø6,1 Zoll x 9,58 Zoll)	
Gewicht	2 Kg (4,41 lb)	
Zutrittschutz	IP67 (Optionales Gehäuse)	
Zertifizierungen	FCC (Class A), UL/cUL-Zertifizierung	CE (Class A)

Abmessungen

Einheit : mm (Zoll)

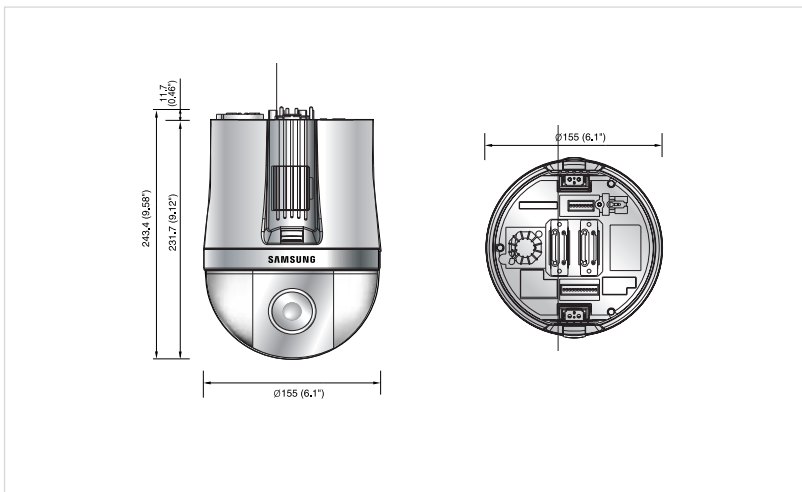

Zubehörteile

Gehäuse für Außenbereich  STH-380PO	Gehäuse für Innen-/ Außenbereich  STH-370PO/PI/360PO
Gehäuse für Unterdeckenmontage  STH-370PE	Deckenmontage  STB-370PC
Wandmontage  STB-270PWW	Hängemontage  STB-496PPV
Kragen für Innenmontage  STB-25PF	Kragen für Deckenmontage  STB-30PF
Aufrichtsachstel  STB-270B	Eckenmontage  STB-330PPM
Eckenmontage  STB-340PCM	Brüstungsmontage  STB-350PPM

Steuergerät (optional)

