

# SPD-3750/3750T

1/4 Zoll WDR 37 X Hochleistungs-PTZ-Dom-Kamera



NEW

## Überblick

Die SPD-3750 ist das neueste und fortschrittlichste Modell in Samsung Techwins Produktlinie von PTZ-Dom-Kameras. Die SPD-3750 bringt die Vorteile der SV-IV DSP-Technologie mit einem branchenweit führenden 37 X optischen Zoomobjektiv in unsere Dom-Reihe. Ein großer Dynamikbereich und digitale Bildstabilisierung sind nur einige der hochentwickelten Leistungsmerkmale in der 3750. Durch Integration der erweiterten SSNR II 3D-Rauschreduzierungs-Technologie erreicht die SPD-3750 eine exzellente Leistung bei Schwachlicht und reduziert den DVR-Speicherplatz um als 70%.



## Leistungsmerkmale

- 1/4 Zoll Vertikales Farb-CCD mit doppelter Dichte
- Eingebautes SV-IV, die aktuellste Generation des SV DSP-Moduls
- Leistungsstarkes Zoomobjektiv mit 37 X optischem Zoom und 12 X digitalem Zoom
- Leistungsstarke 128 X WDR Funktion : Max. 52 dB
- SSNR II, digitale 3D-Rauschreduzierungs-Technologie
- Tag & Nacht mit ICR (Entfernen des Infrarotfilters)
- Hohe Auflösung von 550 TV-Zeilen (Farbe), 680 TV-Zeilen (S/W)
- Min. Illumination von 0,7 Lux @ F1,6 (Farbe)  
0,03 Lux @ F1,6 (S/W)  
0,002 Lux @ F1,6 (Farbe Sens-up)
- Datenschutzmaskierung mit vier programmierbaren Zonen
- HLC (Spitzlichtkompensierung) • DIS (Digitale Bildstabilisierung)
- 256 programmierbare Voreinstellungspositionen • Mehrere Protokollunterstützungen
- Automatische Szenentourfunktionen
- Unterstützung für Automatische Verfolgung (SPD-3750T)
- Max. 500 °/Sek Schwenkgeschwindigkeit und 360 ° unterbrechungsfreie Rotation
- Bewegungserkennung • RS-485/422 Ferne Einrichtungssteuerung
- Mehrsprachiges OSD • S/N Quotient von 50 DB
- Spannung : 24 V Wechselstrom

## Auto-Tracking (SPD-3750T)

Mit Hilfe der intelligenten Auto-Tracking-Funktion der Kamera SPD-3750 kann diese sich bewegende Objekte (Personen und Fahrzeuge) erkennen und verfolgen und damit automatisch überwachen.



## Noch leistungsstärkere 128X WDR-Funktion

Die in der Leistung jetzt noch stärkere 128X-WDR-Funktion (Wide Dynamic Range) mit Pixelbildanalyse liefert ein kristallklares Bild von von hinten beleuchteten Objekten und Orten, die direkter Sonneneinstrahlung ausgesetzt sind. Damit sind diese Kameras bestens für Gebäudeeingänge und Flughafen- und Terminaleingangshallen geeignet.



## 37X Optischer Zoom, Höchstzoomwert kombiniert 444X

Der in die Modelle SPD-3750/3750T eingebaute Autofokus-Zoom (3,5 ~ 129,5 mm) bietet einen 37X-Einzoomwert zur klaren Darstellung von entfernten Objekten und einen kombinierten optischen/digitalen Höchstzoomwert von bis zu 444X für die Überwachung von weiten Bereichen.



## Schnelles und einfaches Aufsetzen

Die Kameramodelle SPD-3750 und 3750T besitzen Drucktasten an beiden Seiten des Gerätegehäuses zum schnellen und einfachen Aufsetzen und Abnehmen der Kamera von der Kuppelhalterung.



# SPD-3750/3750T

1/4 Zoll WDR 37 X Hochleistungs-PTZ-Dom-Kamera

## Technische Spezifikationen

	SPD-3750N/SPD-3750TN	SPD-3750P/SPD-3750TP
<b>ELEKTRISCH</b>		
Eingangsspannung	24 V Wechselstrom	
Stromverbrauch	Max. 15 W	
<b>VIDEO</b>		
Bildeinheit	1/4 Zoll Vertikale Interline-CCD mit doppelter Dichte	
Gesamtpixel	811 (H) x 508 (V)	795 (H) x 596 (V)
Effektive Pixel	768 (H) x 494 (V)	752 (H) x 582 (V)
Scanningsystem	2 : 1 Interlace	
Synchronisation	Intern / Wechselstrom-Line Lock	
Frequenz	H : 15,734 KHz / V : 59,94 Hz	H : 15,625 KHz / V : 50 Hz
Horizontale Auflösung	Farbe : 550TV-Zeilen (Min.) / S/W : 680TV-Zeilen (Min.)	
Min. Ausleuchtung	Farbe : 0,7 Lux (50 IRE@F1,6), 0,002 Lux (Sens-up, 256X) S/W : 0,03 Lux (50 IRE@F1,6)	
S / N (Y-Signal)	50 dB	
Video-Ausgang	CVBS : 1,0 Vp-p / 75 Ω	
<b>LINSE</b>		
Zoomquotient	37X (optisch), 12X (digital)	
Brennweite	3,5 - 129,5 mm (F1,6 - 3,9)	
Max. Blendenverhältnis	1 : 1,6(Weitwinkel) - 3,9(Tele)	
Min. Objektentfernung	1,8 m (5,91 Fuß)	
Blickwinkel	H : 55,5°(Weitwinkel) ~ 1,59°(Tele) / V : 42,5°(Weitwinkel) ~ 1,19°(Tele)	
Fokus	Auto / Manuell / 1-Druck	
Zoomgeschwindigkeit	2,5 Sek	
Irissteuerung	Auto / Manuell	
<b>SCHWENKEN / TILT</b>		
Automatische Verfolgung	Eingebaut (Nur SPD-3750T)	
Schwenkbereich	360° Endlos	
Schwenkgeschwindigkeit	Voreinstellung : 500°/Sek / Manuell : 0,024°/Sek ~ 120°/Sek (Proportionaler Zoomquotient)	
Kippbereich	-6° - 186°	
Kippgeschwindigkeit	Voreinstellung : 500°/Sek / Manuell : 0,024°/Sek ~ 120°/Sek (Proportionaler Zoomquotient)	
Voreinstellungspositionen	255	
Voreinstellungsgenauigkeit	±0,1°	
PTZ-Modus	Voreinstellung, Schwingen, Gruppe, Tour, Verfolgen (Verfolgen wird nur bei SPD-3750T angewendet)	
<b>BETRIEB</b>		
Bildschirmanzeige	Eingebaut (Mehrfache Sprachunterstützung)	
Kameratitel	An / Aus	
ID (Kameraadresse)	1 - 255	
Tag & Nacht	Auto (ICR) / Farbe / S/W	
Gegenlichtkompensierung	WDR / BLC / HLC / Aus	
Dynamischer Bereich	52dB	
Bewegungserkennung	An / Aus	
Digitale Bildstabilisierung	An / Aus	
Datenschutzmaskierung	An / Aus (8 programmierbare Zonen)	
3D-Rauschfilter (SSNRil)	Niedrig / Mittel / Hoch / Aus	
Sens-up (Rahmenintegration)	An / Aus (Wählbare Begrenzung ~ 256 X)	
Verstärkungsregelung	Niedrig / Mittel / Hoch / Manuell / Aus	
Weißabgleich	ATW / AWC / Manuell / Innen / Außen	
Geschwindigkeit des elektronischen Verschlusses	Auto (NTSC : 1/60 ~ 1/120.000 Sek, PAL : 1/50 ~ 1/120.000) / Manuell / A.FLK	
Kommunikation	RS-485/422	
Protokoll	STW, Pelco-D, Pelco-P, Panasonic, Honeywell, AD, Vicon, SEC	
Alarm	4 Ein, 2 Aus, 1 Aux	
Automatische digitale Drehung	An / Aus	
<b>UMWELT</b>		
Betriebstemperatur/Luftfeuchtigkeit	-10 °C ~ +50 °C / 20 % ~ 80 % RL	
Lagerungstemperatur / Luftfeuchtigkeit	-20 °C ~ +60 °C / 20 % ~ 95 % RL	
<b>MECHANISCH</b>		
Abmessungen (BxH)	Ø 155 x 243,4 mm (Ø6,1 Zoll x 9,58 Zoll)	
Gewicht	2 Kg (4,41 lb)	
Zutrittschutz	IP67 (Optionales Gehäuse)	
Zertifizierungen	FCC (Class A), UL/cUL-Zertifizierung	CE (Class A)

## Abmessungen

Einheit : mm (Zoll)

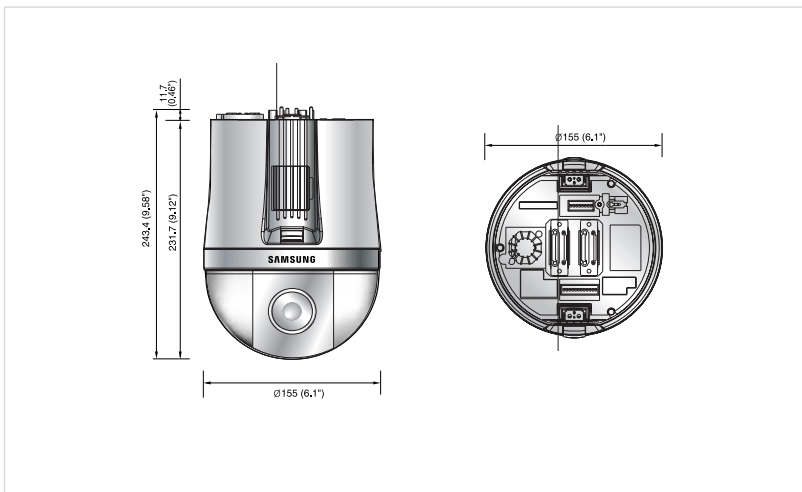

## Zubehörteile

<b>Gehäuse für Außenbereich</b>	<b>Gehäuse für Innen-/ Außenbereich</b>
STH-380PO	STH-370PO/PI/360PO
<b>Gehäuse für Unterdeckenmontage</b>	<b>Deckenmontage</b>
STH-370PE	STB-370PC
<b>Wandmontage</b>	<b>Hängemontage</b>
STB-270PWW	STB-496PPV
<b>Kragen für Innenmontage</b>	<b>Kragen für Deckenmontage</b>
STB-25PF	STB-30PF
<b>Aufrichtschachtel</b>	<b>Eckenmontage</b>
STB-270B	STB-330PPM
<b>Eckenmontage</b>	<b>Brüstungsmontage</b>
STB-340PCM	STB-350PPM

## Steuergerät (optional)

